

#### 4. Гарантия изготовителя

4.1. Претензии по качеству ТСУ принимаются не позднее 12 месяцев со дня продажи, отмеченного в свидетельстве о продаже и заверенного штампом магазина.

4.2. Претензии по внешним повреждениям и не комплектности не принимаются.

4.3. В случае механического повреждения ТСУ при эксплуатации необходимо на месте и в составе комиссии составить акт в произвольной форме. В состав комиссии, подписывающей акт, должны входить работники ГИБДД, автоэкспертных бюро и страховых компаний.

4.5. Рассмотрение претензий к продукции производится при наличии отметки о продаже, заверенной штампом организации, продавшей ТСУ, и подписью продавца.

4.6. Изготовитель оставляет за собой право на изменение конструкции ТСУ, поэтому некоторые изменения, не ухудшающие его прочностные и потребительские качества, могут быть не отражены в настоящем руководстве. Более подробные гарантийные условия представлены на нашем сайте [unicar.pf](http://unicar.pf) в разделе «Гарантии».

Ваши предложения и замечания просим направлять по адресу: г. Омск, ул. Электрификаторов, 17 или на электронную почту [unicar-omsk@mail.ru](mailto:unicar-omsk@mail.ru).

#### КАТЕГОРИЧЕСКИ ЗАПРЕЩАЕТСЯ

**использовать ТСУ в качестве буксирного крюка, либо буксирной проушины! дальнейшее использование поврежденного ТСУ после ДТП в заднюю часть автомобиля!**

#### СВИДЕТЕЛЬСТВО О ПРИЕМКЕ

принято      ОТК      штамп      дата      подпись

#### СВИДЕТЕЛЬСТВО О ПРОДАЖЕ

Наименование торговой организации.....

Адрес.....

Дата продажи ..... Штамп .....

#### СВИДЕТЕЛЬСТВО ОБ УСТАНОВКЕ

ТСУ 23151A установлено на автомобиль марки:.....

Модель: ..... VIN.....

Пробег:.....

Мы, как установщики ТСУ на данное транспортное средство подтверждаем, что точки крепления установки ТСУ на кузове автомобиля, а также процесс установки отвечают требованиям схемы монтажа, указанной в данной инструкции по монтажу.

Дата установки ..... Подпись .....



## ТЯГОВО-СЦЕПНОЕ УСТРОЙСТВО



артикул 23151A  
для автомобилей

Volkswagen Touareg I, II поколение (2002 - 2018 г.в.)

Audi Q7 I поколение (2005 - 2015 г.в.)

## ПАСПОРТ

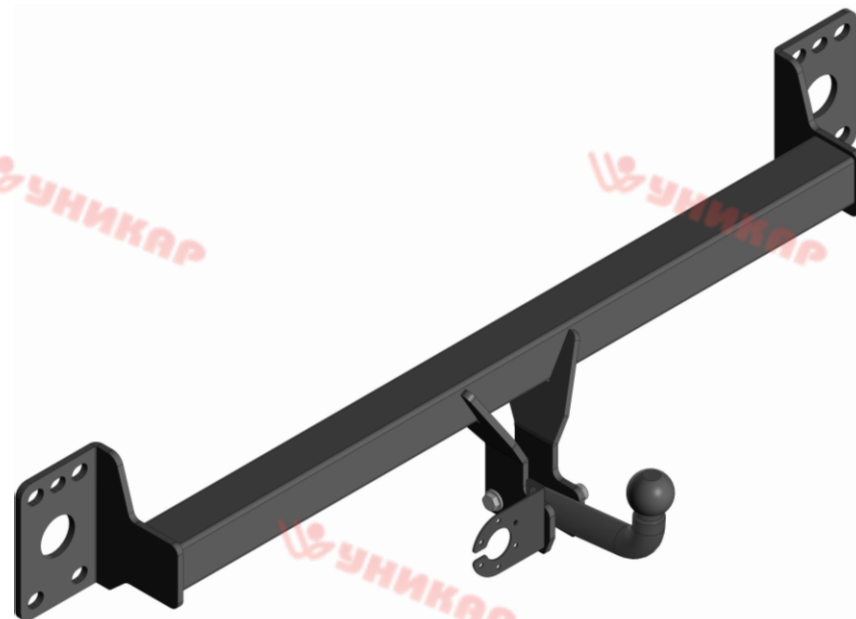

г. Омск, ул. Электрификаторов, 17  
тел. (3812) 21-81-60, 8-983-620-15-24  
[unicar.pf](http://unicar.pf) [unicar-omsk@mail.ru](mailto:unicar-omsk@mail.ru)



Тягово-сцепное устройство Volkswagen Touareg (I, II поколения),  
Audi Q7 (I поколения)  
(Арт. 23151А)

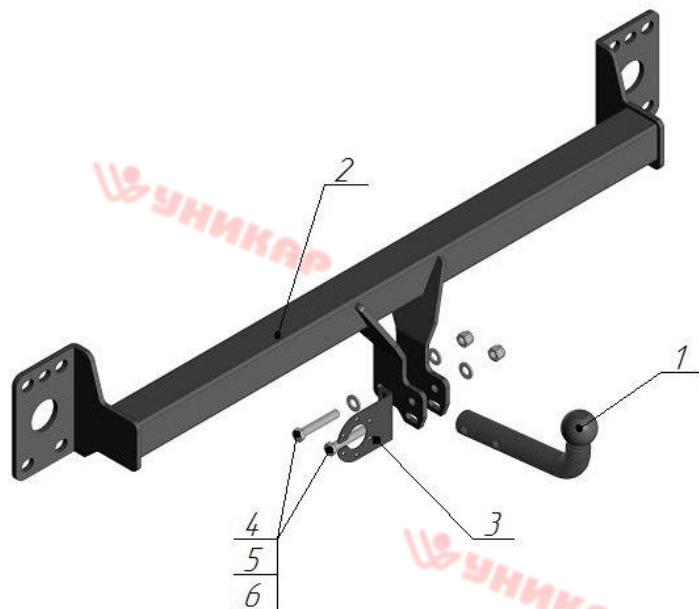

Поз.	Наименование	Кол-во
1	Крюк с шаром типа А (I-99)	1
2	Балка поперечная	1
3	Подразетник	1
4	Болт М12х80	2
5	Шайба $\varnothing 12$	3
6	Гайка М12 самостопорящаяся	2

Модель ТСУ предназначена для беззорной сцепки легкового автомобиля с автоприцепом.

**1.1. Техническая характеристика**

- Диаметр сцепного шара, мм	50
- Вертикальная нагрузка на сцепной шар, не более, кг	75
- Полная масса буксируемого прицепа не более, кг:	1500*
- Масса ТСУ, кг	14,8 ± 0,5

**1.2. Требования к установке**

- Запрещено устанавливать изделие на машины иных марок.
- Запрещена установка в не предусмотренные Инструкцией места.
- Запрещена самостоятельная доработка изделия.

**2. Установка ТСУ на автомобиль**

Монтаж ТСУ должен проводиться только в сертифицированных сервисных центрах. Перед началом установки внимательно изучите прилагаемую инструкцию. Пройтись метчиком по всем резьбовым соединениям, чтобы очистить, выровнять и восстановить резьбу перед сборкой. Все болтовые соединения затянуть согласно РД 37.001-131-89.

- 2.1. Установить автомобиль на подъемник, эстакаду или смотровую яму, приняв все необходимые меры обеспечения безопасности выполняемых работ.
- 2.2. Демонтируйте задние фонари и бампер.
- 2.3. Демонтируйте усилитель бампера (в дальнейшем не понадобится).
- 2.4. Установите поперечную балку (поз. 2) на штатное место крепления усилителя бампера, закрепите штатными элементами крепления.
- 2.5. Произведите затяжку всех болтовых соединений.
- 2.6. Установите задний бампер и фонари.
- 2.7. Работы по подключению электрооборудования ТСУ к бортовой сети автомобиля должны проводиться в условиях специализированного сервиса.

**3. Правила эксплуатации и технического обслуживания**

- 3.1. Техническое обслуживание ТСУ заключается в периодическом осмотре болтовых креплений ТСУ к автомобилю и крепления приборов электрооборудования. Протяжку болтовых соединений проводить при техническом обслуживании автомобиля каждые 1000 км.
- 3.2. Перед сцепкой смазать шар любой консистентной смазкой.
- 3.3. Изготовитель не несет ответственности за безопасность и надежность работы ТСУ при изменении потребителем его конструкции и при нарушении правил его эксплуатации.
- 3.4. Производитель оставляет за собой право вносить конструктивные изменения, не ухудшающие технические характеристики ТСУ.
- 3.5. На неасфальтированном покрытии грузоподъемность сокращается в 2 раза, а скорость не должна превышать 30 км/ч.

\*Не более максимальной массы прицепа по данным автопроизводителя