

4. Гарантия изготовителя

4.1. Гарантийный срок эксплуатации 12 месяцев (гарантия на лакокрасочное покрытие составляет 6 месяцев) со дня продажи при соблюдении потребителем всех правил сборки, эксплуатации автомобильного багажника и отсутствие механических повреждений.

4.2. Претензии по внешним повреждениям и некомплектности принимаются 30 дней со дня продажи с предъявлением паспорта и фото-видео фиксации.

Гарантия не распространяется на:

4.3. Повреждения вследствие нарушений правил хранения и/или транспортировки, в т.ч. в случае транспортировки без жесткой упаковки.

4.4. Повреждения вследствие нарушений условий безопасного использования изделия.

4.5. Изделия, имеющие следы модификации, доработки, изменения конструкции.

4.6. Коррозию в местах механического повреждения лакокрасочного покрытия (царапины, сколы, вмятины и т.д.).

4.7. Коррозию покупных крепежных изделий.

Не является гарантийным случаем:

4.8. Загибы, замятия и прочие механические повреждения изделия.

4.9. Упругая деформация изделий (при снятии нагрузки изделие возвращается в исходное положение).

4.10. Следы зачистки в местах сварочных швов под слоем краски;

4.11. Незачищенные сварочные швы под слоем краски;

4.12. Состояние поверхности краёв и торцов изделия после резки (технологические особенности оборудования, такие как конусность, следы входа и выхода, грат);

4.13. Проблемы, связанные с установкой изделия на автомобиль, не предназначенный для установки изделия (несоответствие марки, модели, модификации, года выпуска автомобиля данным, указанным в документации производителя);

4.14. Величина зазоров между изделием и элементами автомобиля, несимметричность зазоров или размеров изделия.

Более подробные гарантийные условия представлены на нашем сайте unicar.pf в разделе «Гарантии».

Ваши предложения и замечания просим направлять по адресу: г. Омск, ул. Электрикаторов, 17 или на электронную почту unicar-omsk@mail.ru.

СВИДЕТЕЛЬСТВО О ПРИЕМКЕ

принято ОТК штамп дата подпись

СВИДЕТЕЛЬСТВО О ПРОДАЖЕ

Наименование торговой организации.....

Адрес.....

Дата продажи Штамп



БАГАЖНИК

Корзина с сеткой на водостоки для автомобилей
ВАЗ-2121 «Нива» и его модификаций
артикул БА-03



ПАСПОРТ

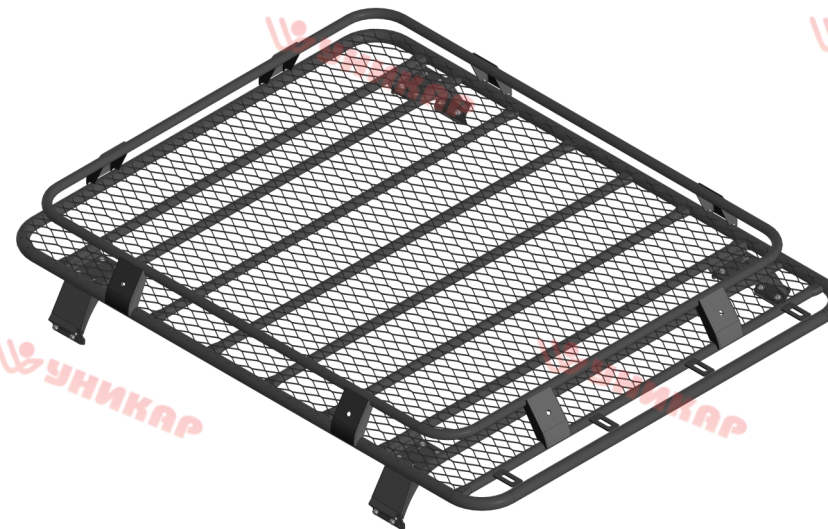

г. Омск, ул. Электрикаторов, 17
тел. (3812) 21-81-60, 8-983-620-15-24
unicar.pf unicar-omsk@mail.ru

Багажник ВА3-2121 Нива корзина с сеткой на водостоки

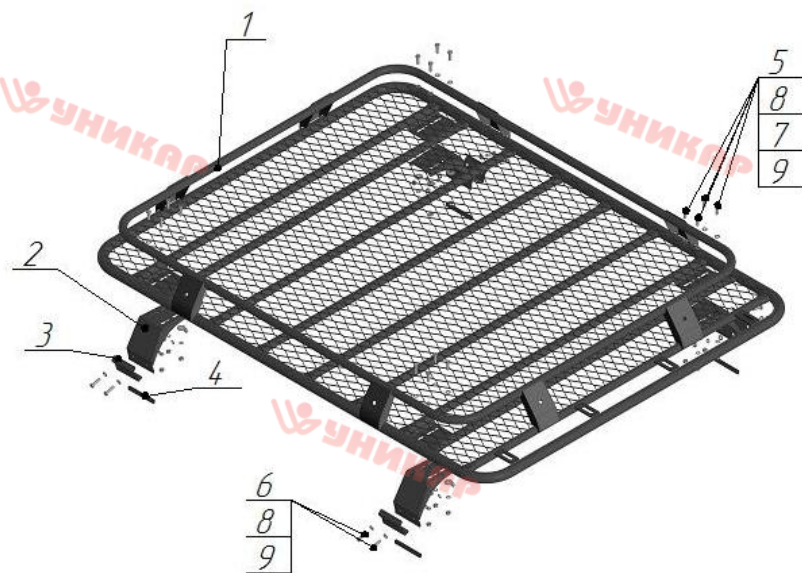

Поз.	Наименование	Кол-во
1	Корзина с сеткой	1
2	Кронштейн опорный	4
3	Кронштейн прижимной	4
4	Уплотнитель	4
5	Болт М8х20	16
6	Болт М8х30	8
7	Шайба $\varnothing 8$ увеличенная	16
8	Шайба $\varnothing 8$	32
9	Гайка М8 самостопорящаяся	24

Внимание! Багажник служит только для перевозки грузов. После эксплуатации багажник необходимо снять с крыши автомобиля, так как он создает дополнительный шум, ухудшает аэродинамику, увеличивает расход топлива, а попадающий под трущиеся детали грязь со временем может испортить лакокрасочное покрытие крыши автомобиля.

1.Техническая характеристика

Габариты: 1600х1250х130 мм

Масса: 28 кг

Максимальная равномерно распределенная нагрузка: 150 кг*

2.Установка багажника на автомобиль

- 2.1. Перед тем, как установить багажник, необходимо ознакомиться с инструкцией.
- 2.2. Установка должна производиться в соответствии с представленной инструкцией.
- 2.3. Установка рекомендуется производить вдвоем.
- 2.4. Распаковать багажник, проверить комплектацию.
- 2.5. Установить опорные кронштейны (поз. 2), и закрепить болтами М8х20 (поз. 5) с шайбами $\varnothing 8$ (поз. 8), увеличенными шайбами $\varnothing 8$ (поз. 7) и гайками М8 (поз. 9), крепеж не затягивать.
- 2.6. Установить багажник на крышу автомобиля, предварительно установив резиновые уплотнители (поз. 4) на опорные кронштейны.
- 2.7. Установить прижимные кронштейны (поз. 3) с помощью болтов М8х30 (поз. 6), шайбы $\varnothing 8$ (поз. 8) и гаек М8 (поз. 9), крепеж не затягивать.
- 2.8. Произвести полную затяжку кронштейнов.

3.Правила эксплуатации и обслуживания

- 3.1. Во избежании ранней коррозии изделия с полимерным покрытием своевременно, в течение 1-3 дней после эксплуатации в ненастные условия (грязь, дождь и т.д.), посетить автомойку, для тщательного удаления с помощью аппарата высокого давления дорожного налета и следов от насекомых.
- 3.2. Багажник следует устанавливать на чистую и сухую крышу.
- 3.3. После установки багажника необходимо проехать несколько километров, а затем проверить, хорошо ли затянуты все болты, винты и гайки. Их следует проверять регулярно во время эксплуатации автомобиля.
- 3.4. Перевозимый груз должен быть равномерно закрепленным и не выходить за габариты автомобиля.
- 3.5. Груз должен быть всегда надежно прикреплен к багажнику.
- 3.6. Не забывайте, что в зависимости от формы груза меняется поведение автомобиля на дороге.
- 3.7. При движении с грузом на багажнике избегайте резких торможений и ускорений, плавно осуществляйте повороты, соблюдайте разумный скоростной режим.
- 3.8. Хранить багажник следует в сухом месте, резьбовые соединения периодически рекомендуется смазывать.

*Общий вес груза не должен превышать грузоподъемности, указанной в технической документации на автомобиль.