

#### **4. Гарантия изготовителя**

4.1. Претензии по качеству ТСУ принимаются не позднее 12 месяцев со дня продажи, отмеченного в свидетельстве о продаже и заверенного штампом магазина.

4.2. Претензии по внешним повреждениям и не комплектности не принимаются.

4.3. В случае механического повреждения ТСУ при эксплуатации необходимо на месте и в составе комиссии составить акт в произвольной форме. В состав комиссии, подписывающей акт, должны входить работники ГИБДД, автоэкспертных бюро и страховых компаний.

4.5. Рассмотрение претензий к продукции производится при наличии отметки о продаже, заверенной штампом организации, продавшей ТСУ, и подписью продавца.

4.6. Изготовитель оставляет за собой право на изменение конструкции ТСУ, поэтому некоторые изменения, не ухудшающие его прочностные и потребительские качества, могут быть не отражены в настоящем руководстве. Более подробные гарантийные условия представлены на нашем сайте [unicar.rf](http://unicar.rf) в разделе «Гарантии».

Ваши предложения и замечания просим направлять по адресу: г. Омск, ул. Электрификаторов, 17 или на электронную почту [unicar-omsk@mail.ru](mailto:unicar-omsk@mail.ru).

#### **КАТЕГОРИЧЕСКИ ЗАПРЕЩАЕТСЯ**

**использовать ТСУ в качестве буксирного крюка, либо буксирной проушины! дальнейшее использование поврежденного ТСУ после ДТП в заднюю часть автомобиля!**

#### **СВИДЕТЕЛЬСТВО О ПРИЕМКЕ**

принято    ОТК    штамп    дата    подпись

#### **СВИДЕТЕЛЬСТВО О ПРОДАЖЕ**

Наименование торговой организации.....

Адрес.....

Дата продажи ..... Штамп .....

#### **СВИДЕТЕЛЬСТВО ОБ УСТАНОВКЕ**

ТСУ 01016Н установлено на автомобиль марки:.....

Модель: ..... VIN.....

Пробег:.....

Мы, как установщики ТСУ на данное транспортное средство подтверждаем, что точки крепления установки ТСУ на кузове автомобиля, а также процесс установки отвечают требованиям схемы монтажа, указанной в данной инструкции по монтажу.

Дата установки ..... Подпись .....



## **ТЯГОВО-СЦЕПНОЕ УСТРОЙСТВО**

**EAC** артикул 01016Н  
для автомобилей  
**ВАЗ-2121, 21213, 2131**  
(1976 г.в. - 2021 г.в.)

## **ПАСПОРТ**



г. Омск, ул. Электрификаторов, 17  
тел. (3812) 21-81-60, 8-983-620-15-24  
unicar.rf [unicar-omsk@mail.ru](mailto:unicar-omsk@mail.ru)



Тягово-цепное устройство ВАЗ 2121, 21213, 2131  
(Арт. 01016Н)

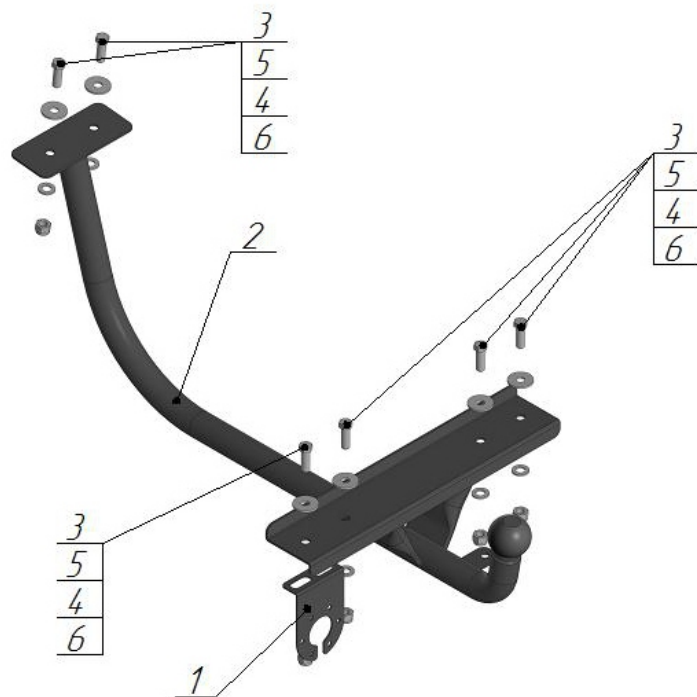

Поз.	Наименование	Кол-во
1	Подразетник	1
2	Балка продольная	1
3	Болт М10х30	6
4	Шайба $\phi 10$	6
5	Шайба $\phi 10$ увеличенная	6
6	Гайка М10 самостоящаяся	6

Модель ТСУ предназначена для беззазорной сцепки легкового автомобиля с автоприцепом.

**1.1. Техническая характеристика**

- Диаметр сцепного шара, мм	50
- Вертикальная нагрузка на сцепной шар, не более, кг	50
- Полная масса буксируемого прицепа не более, кг:	650*
- Масса ТСУ, кг	6 ± 0,5

**1.2. Требования к установке**

- Запрещено устанавливать изделие на машины иных марок.
- Запрещена установка в не предусмотренные Инструкцией места.
- Запрещена самостоятельная доработка изделия.

**2. Установка ТСУ на автомобиль**

Монтаж ТСУ должен проводиться только в сертифицированных сервисных центрах. Перед началом установки внимательно изучите прилагаемую инструкцию. Пройтись метчиком по всем резьбовым соединениям, чтобы очистить, выровнять и восстановить резьбу перед сборкой. Все болтовые соединения затянуть согласно РД 37.001-131-89.

- 2.1. Установить автомобиль на подъемник, эстакаду или смотровую яму, приняв все необходимые меры обеспечения безопасности выполняемых работ.
- 2.2. Просверлите отверстия диаметром 11 в полу багажника автомобиля, используя продольную балку (поз. 1.) в качестве кондуктора.
- 2.3. С внутренней стороны багажника установите увеличенные шайбы  $\phi 10$  (поз. 5) и закрепите продольную балку (поз. 1) болтами М10х30 (поз. 3), шайбой  $\phi 10$  (поз. 4) и гайкой М10 (поз. 6).
- 2.4. Произведите затяжку всех болтовых соединений.
- 2.5. Работы по подключению электрооборудования ТСУ к бортовой сети автомобиля должны проводиться в условиях специализированного сервиса.

**3. Правила эксплуатации и технического обслуживания**

- 3.1. Техническое обслуживание ТСУ заключается в периодическом осмотре болтовых креплений ТСУ к автомобилю и крепления приборов электрооборудования. Протяжку болтовых соединений проводить при техническом обслуживании автомобиля каждые 1000 км.
- 3.2. Перед сцепкой смазать шар любой консистентной смазкой.
- 3.3. Изготовитель не несет ответственности за безопасность и надежность работы ТСУ при изменении потребителем его конструкции и при нарушении правил его эксплуатации.
- 3.4. Производитель оставляет за собой право вносить конструктивные изменения, не ухудшающие технические характеристики ТСУ.
- 3.5. На неасфальтированном покрытии грузоподъемность сокращается в 2 раза, а скорость не должна превышать 30 км/ч.

\*Не более максимальной массы прицепа по данным автопроизводителя