

4. Гарантия изготовителя

4.1. Претензии по качеству ТСУ принимаются не позднее 12 месяцев со дня продажи, отмеченного в свидетельстве о продаже и заверенного штампом магазина.

4.2. Претензии по внешним повреждениям и не комплектности не принимаются.

4.3. В случае механического повреждения ТСУ при эксплуатации необходимо на месте и в составе комиссии составить акт в произвольной форме. В состав комиссии, подписывающей акт, должны входить работники ГИБДД, автоэкспертных бюро и страховых компаний.

4.5. Рассмотрение претензий к продукции производится при наличии отметки о продаже, заверенной штампом организации, продавшей ТСУ, и подписью продавца.

4.6. Изготовитель оставляет за собой право на изменение конструкции ТСУ, поэтому некоторые изменения, не ухудшающие его прочностные и потребительские качества, могут быть не отражены в настоящем руководстве. Более подробные гарантийные условия представлены на нашем сайте unicar.pf в разделе «Гарантии».

Ваши предложения и замечания просим направлять по адресу: г. Омск, ул. Электрификаторов, 17 или на электронную почту unicar-omsk@mail.ru.

КАТЕГОРИЧЕСКИ ЗАПРЕЩАЕТСЯ

**использовать ТСУ в качестве буксирного крюка, либо буксирной проушины!
дальнейшее использование поврежденного ТСУ после ДТП в заднюю часть автомобиля!**

СВИДЕТЕЛЬСТВО О ПРИЕМКЕ

принято ОТК штамп дата подпись

СВИДЕТЕЛЬСТВО О ПРОДАЖЕ

Наименование торговой организации.....

Адрес.....

Дата продажи Штамп

СВИДЕТЕЛЬСТВО ОБ УСТАНОВКЕ

ТСУ 01009А установлено на автомобиль марки:.....

Модель: VIN.....

Пробег:.....

Мы, как установщики ТСУ на данное транспортное средство подтверждаем, что точки крепления установки ТСУ на кузове автомобиля, а также процесс установки отвечают требованиям схемы монтажа, указанной в данной инструкции по монтажу.

Дата установки Подпись



ТЯГОВО-СЦЕПНОЕ УСТРОЙСТВО

EAC артикул 01009А
для автомобилей
ВАЗ-2108, 2109, 21099
(1984 г.в. - 2011 г.в.)

ПАСПОРТ



г. Омск, ул. Электрификаторов, 17
тел. (3812) 21-81-60, 8-983-620-15-24
unicar.pf unicar-omsk@mail.ru



Тягово-цепное устройство ВА3 2108, 2109, 21099
(Арт. 01009А)

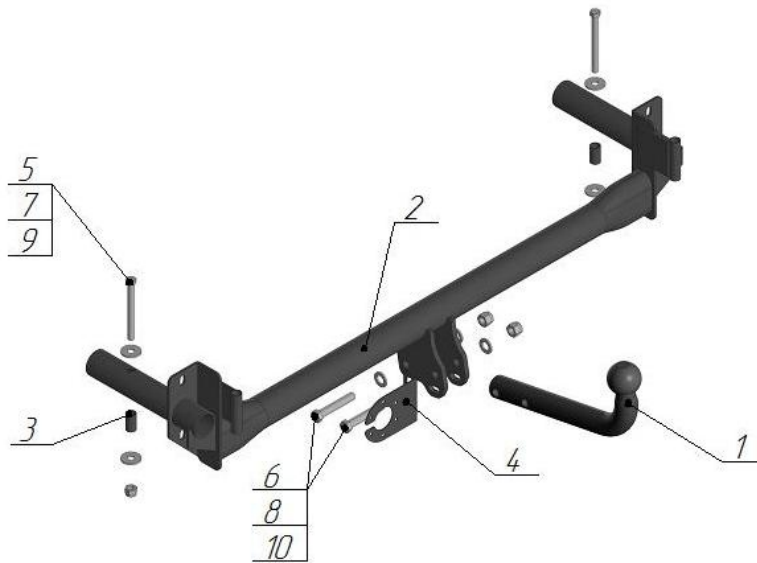

Поз.	Наименование	Кол-во
1	Крюк с шаром типа А (I-В1)	1
2	Балка поперечная	1
3	Втулка комплектации 28 мм	2
4	Подразетник	1
5	Болт М10х100	2
6	Болт М12х80	2
7	Шайба $\phi 10$ увеличенная	4
8	Шайба $\phi 12$	3
9	Гайка М10 самостопорящаяся	2
10	Гайка М12 самостопорящаяся	2

Модель ТСУ предназначена для беззасорной сцепки легкового автомобиля с автоприцепом.

1.1. Техническая характеристика

- Диаметр сцепного шара, мм	50
- Вертикальная нагрузка на сцепной шар, не более, кг	50
- Полная масса буксируемого прицепа не более, кг:	750*
- Масса ТСУ, кг	9,8±0,5

1.2. Требования к установке

- Запрещено устанавливать изделие на машины иных марок.
- Запрещена установка в не предусмотренные Инструкцией места.
- Запрещена самостоятельная доработка изделия.

2. Установка ТСУ на автомобиль

Монтаж ТСУ должен проводиться только в сертифицированных сервисных центрах. Перед началом установки внимательно изучите прилагаемую инструкцию. Пройтись метчиком по всем резьбовым соединениям, чтобы очистить, выровнять и восстановить резьбу перед сборкой. Все болтовые соединения затянуть согласно РД 37.001-131-89.

- 2.1. Установить автомобиль на подъемник, эстакаду или смотровую яму, приняв все необходимые меры обеспечения безопасности выполняемых работ.
- 2.2. Демонтируйте задний бампер и кронштейны крепления бампера (в дальнейшем не понадобятся).
- 2.3. Установите поперечную балку (поз.2) в штатные отверстия крепления бампера, закрепите штатными элементами крепления.
- 2.4. Просверлите по одному отверстию $\phi 11$ мм с каждой стороны внутри багажного отделения, через пол багажного отверстия и трубы поперечной балки (поз.2), на расстоянии 100 мм от задней стенки багажного отделения.
- 2.5. С нижней части пола автомобиля рассверлите это отверстия до $\phi 18$ мм.
- 2.6. Установите втулки комплектации (поз.3).
- 2.7. Закрепите поперечную балку болтами М10х100 (поз.5), увеличенной шайбой $\phi 10$ (поз.7) и гайкой М10 (поз.9).
- 2.8. Произведите затяжку всех болтовых соединений.
- 2.9. Установите задний бампер.
- 2.10. Работы по подключению электрооборудования ТСУ к бортовой сети автомобиля должны проводиться в условиях специализированного сервиса.

3. Правила эксплуатации и технического обслуживания

- 3.1. Техническое обслуживание ТСУ заключается в периодическом осмотре болтовых креплений ТСУ к автомобилю и крепления приборов электрооборудования. Протяжку болтовых соединений проводить при техническом обслуживании автомобиля каждые 1000 км.
- 3.2. Перед сцепкой смазать шар любой консистентной смазкой.
- 3.3. Изготовитель не несет ответственности за безопасность и надежность работы ТСУ при изменении потребителем его конструкции и при нарушении правил его эксплуатации.
- 3.4. Производитель оставляет за собой право вносить конструктивные изменения, не ухудшающие технические характеристики ТСУ.
- 3.5. На неасфальтированном покрытии грузоподъемность сокращается в 2 раза, а скорость не должна превышать 30 км/ч.

*Не более максимальной массы прицепа по данным автопроизводителя