

4. Гарантия изготовителя

4.1. Претензии по качеству ТСУ принимаются не позднее 12 месяцев со дня продажи, отмеченного в свидетельстве о продаже и заверенного штампом магазина.

4.2. Претензии по внешним повреждениям и не комплектности не принимаются.

4.3. В случае механического повреждения ТСУ при эксплуатации необходимо на месте и в составе комиссии составить акт в произвольной форме. В состав комиссии, подписывающей акт, должны входить работники ГИБДД, автоэкспертных бюро и страховых компаний.

4.4. Рассмотрение претензий к продукции производится при наличии отметки о продаже, заверенной штампом организации, продавшей ТСУ, и подписью продавца.

4.5. Изготовитель оставляет за собой право на изменение конструкции ТСУ, поэтому некоторые изменения, не ухудшающие его прочностные и потребительские качества, могут быть не отражены в настоящем руководстве. Более подробные гарантийные условия представлены на нашем сайте unicar.pf в разделе «Гарантии».

Ваши предложения и замечания просим направлять по адресу: г. Омск, ул. Электрификаторов, 17 или на электронную почту unicar-omsk@mail.ru.

КАТЕГОРИЧЕСКИ ЗАПРЕЩАЕТСЯ

использовать ТСУ в качестве буксирного крюка, либо буксирной проушины!

СВИДЕТЕЛЬСТВО О ПРИЕМКЕ

принято ОТК штамп дата подпись

СВИДЕТЕЛЬСТВО О ПРОДАЖЕ

Наименование торговой организации.....

Адрес.....

Дата продажи Штамп

СВИДЕТЕЛЬСТВО ОБ УСТАНОВКЕ

ТСУ 16225E установлено на автомобиль марки:.....

Модель: VIN.....

Мы, как установщики ТСУ на данное транспортное средство подтверждаем, что точки крепления установки ТСУ на кузове автомобиля, а также процесс установки отвечают требованиям схемы монтажа, указанной в данной инструкции по монтажу.

Дата установки Подпись



ТЯГОВО-СЦЕПНОЕ УСТРОЙСТВО

EAC

артикул 16219F

для автомобилей

Mitsubishi Delica D:5

Urban Gear

(2018 г.в. - ...)

ПАСПОРТ

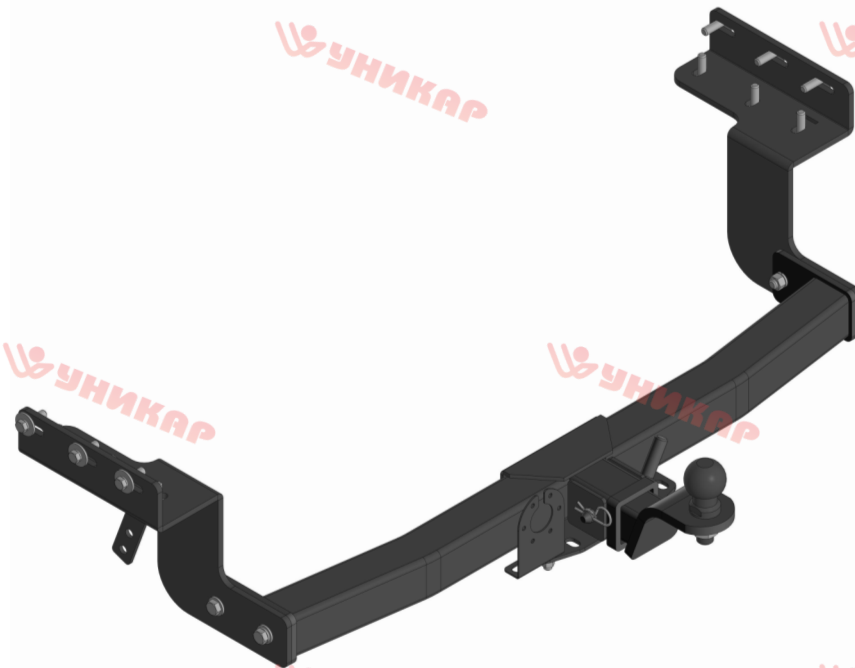

г. Омск, ул. Электрификаторов, 17

тел. (3812) 21-81-60, 8-983-620-15-24

unicar.pf unicar-omsk@mail.ru

Тягово-сцепное устройство Mitsubishi Delica D5 Urban Gear
(1 поколения, рестайлинг)
(Арт. 16219F)

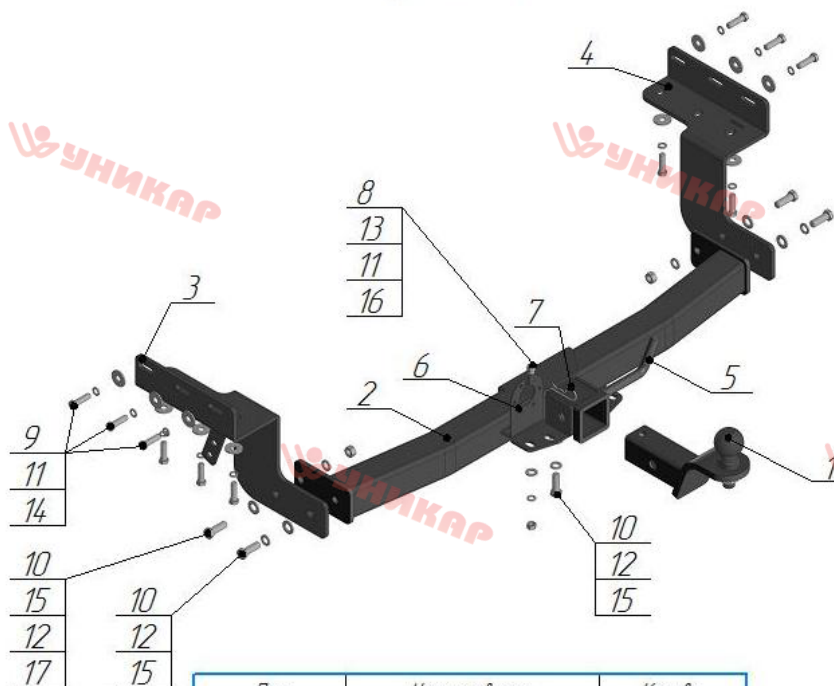

| Поз. | Наименование | Кол-во |
|------|--------------------------------|--------|
| 1 | Крюк с шаром типа E (Стандарт) | 1 |
| 2 | Балка поперечная | 1 |
| 3 | Кронштейн сборки левый | 1 |
| 4 | Кронштейн сборки правый | 1 |
| 5 | Палец | 1 |
| 6 | Подразетник | 1 |
| 7 | Шплинт игельчатый пружинный | 1 |
| 8 | Болт M10x25 | 1 |
| 9 | Болт M10x1,25x35 | 12 |
| 10 | Болт M12x35 | 5 |
| 11 | Гровер φ10 | 13 |
| 12 | Гровер φ12 | 5 |
| 13 | Шайба φ10 | 1 |
| 14 | Шайба φ10 увеличенная | 12 |
| 15 | Шайба φ12 | 5 |
| 16 | Гайка M10 | 1 |
| 17 | Гайка M12 | 2 |

Модель ТСУ предназначена для безззорной сцепки легкового автомобиля с автоприцепом.

1.Техническая характеристика

| | |
|--|------------|
| Диаметр сцепного шара, мм | 50 |
| Вертикальная нагрузка на сцепной шар, не более, кг | 75 |
| Полная масса буксируемого прицепа не более, кг: | 1500* |
| Масса ТСУ, кг | 21,1 ± 0,5 |

2.Установка ТСУ на автомобиль

- 2.1 Работу по монтажу ТСУ и электрооборудования рекомендуется производить в условиях СТО.
- 2.2. Установить автомобиль на подъемник, эстакаду или смотровую яму, приняв все необходимые меры обеспечения безопасности выполняемых работ.
- 2.3. Демонтируйте буксировочную проушину и защиту бака.
- 2.4. Установите правый (поз.4) и левый (поз.3) кронштейны на нижние полки лонжеронов, закрепите болтами M10x1.25x35 (поз.9), шайбой Ø10 увеличенной (поз.14), гровером Ø10 (поз.11).
- 2.5. Установите поперечную балку (поз.2) между кронштейнов, закрепите болтами M12x35 (поз.10), шайбой Ø12 (поз.15), гровером Ø12 (поз.12) и гайкой M12 (поз.17).
- 2.6. Произведите затяжку всех болтовых соединений.
- 2.7. Подрежьте защиту бака и установите.
- 2.8. Работы по подключению электрооборудования ТСУ к бортовой сети автомобиля должны проводиться в условиях специализированного сервиса.

3.Правила эксплуатации и технического обслуживания

- 3.1.Техническое обслуживание ТСУ заключается в периодическом осмотре болтовых креплений ТСУ к автомобилю и крепления приборов электрооборудования. Протяжку болтовых соединений проводить при техническом обслуживании автомобиля каждые 1000 км.
- 3.2. Перед сцепкой смазать шар любой консистентной смазкой.
- 3.3. Изготовитель не несет ответственности за безопасность и надежность работы ТСУ при изменении потребителем его конструкции и при нарушении правил его эксплуатации.
- 3.4. Производитель оставляет за собой право вносить конструктивные изменения, не ухудшающие технические характеристики ТСУ.
- 3.5. На неасфальтированном покрытии грузоподъемность сокращается в 2 раза, а скорость не должна превышать 30 км/ч.

*Не более максимальной массы прицепа по данным автопроизводителя