

4. Гарантия изготовителя

4.1. Претензии по качеству ТСУ принимаются не позднее 12 месяцев со дня продажи, отмеченного в свидетельстве о продаже и заверенного штампом магазина.

4.2. Претензии по внешним повреждениям и не комплектности не принимаются.

4.3. В случае механического повреждения ТСУ при эксплуатации необходимо на месте и в составе комиссии составить акт в произвольной форме. В состав комиссии, подписывающей акт, должны входить работники ГИБДД, автоэкспертных бюро и страховых компаний.

4.5. Рассмотрение претензий к продукции производится при наличии отметки о продаже, заверенной штампом организации, продавшей ТСУ, и подписью продавца.

4.6. Изготовитель оставляет за собой право на изменение конструкции ТСУ, поэтому некоторые изменения, не ухудшающие его прочностные и потребительские качества, могут быть не отражены в настоящем руководстве. Более подробные гарантийные условия представлены на нашем сайте unicar.rf в разделе «Гарантии».

Ваши предложения и замечания просим направлять по адресу: г. Омск, ул. Электрификаторов, 17 или на электронную почту unicar-omsk@mail.ru.

КАТЕГОРИЧЕСКИ ЗАПРЕЩАЕТСЯ

**использовать ТСУ в качестве буксирного крюка, либо буксирной проушины!
дальнейшее использование поврежденного ТСУ после ДТП в заднюю часть автомобиля!**

СВИДЕТЕЛЬСТВО О ПРИЕМКЕ

принято ОТК штамп дата подпись

СВИДЕТЕЛЬСТВО О ПРОДАЖЕ

Наименование торговой организации.....

Адрес.....

Дата продажи Штамп

СВИДЕТЕЛЬСТВО ОБ УСТАНОВКЕ

ТСУ 15211Е установлено на автомобиль марки:.....

Модель: VIN.....

Пробег:.....

Мы, как установщики ТСУ на данное транспортное средство подтверждаем, что точки крепления установки ТСУ на кузове автомобиля, а также процесс установки отвечают требованиям схемы монтажа, указанной в данной инструкции по монтажу.

Дата установки Подпись



ТЯГОВО-СЦЕПНОЕ УСТРОЙСТВО

EAC артикул 15211Е
для автомобилей

Mazda CX-5 (2011 г.в. - ...)

ПАСПОРТ



г. Омск, ул. Электрификаторов, 17
тел. (3812) 21-81-60, 8-983-620-15-24
unicar.rf unicar-omsk@mail.ru



Тягово-сцепное устройство Mazda CX-5
(Арт. 15211E)

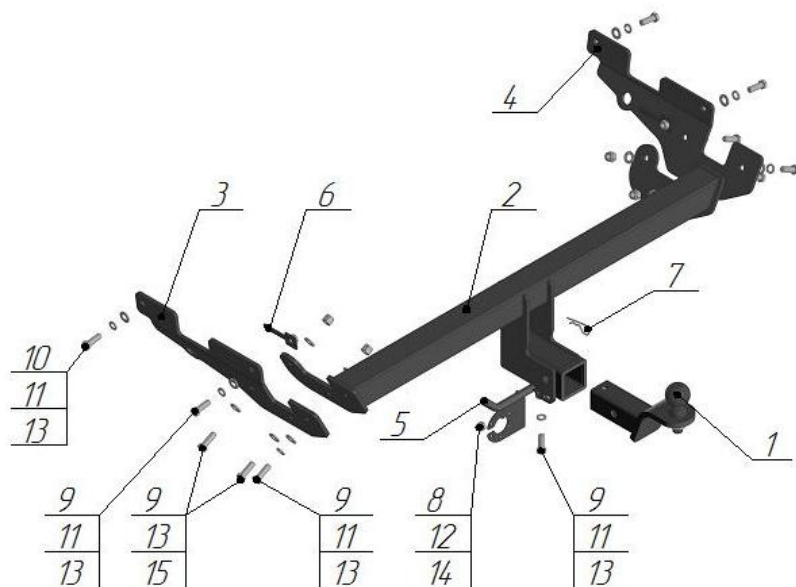

| Поз. | Наименование | Кол-во |
|------|--------------------------------|--------|
| 1 | Крюк с шаром типа E (стандарт) | 1 |
| 2 | Балка поперечная | 1 |
| 3 | Кронштейн левый | 1 |
| 4 | Кронштейн правый | 1 |
| 5 | Палец | 1 |
| 6 | Гайка закладная M12 | 2 |
| 7 | Шплинт игольчатый пружинный | 1 |
| 8 | Болт M10x30 | 1 |
| 9 | Болт M12x35 | 9 |
| 10 | Болт M12x1,25x35 | 2 |
| 11 | Гровер φ12 | 7 |
| 12 | Шайба φ10 | 1 |
| 13 | Шайба φ12 | 15 |
| 14 | Гайка M10 самоподтягивающаяся | 1 |
| 15 | Гайка M12 самоподтягивающаяся | 4 |

Модель ТСУ предназначена для беззорной сцепки легкового автомобиля с автоприцепом.

1.1. Техническая характеристика

- Диаметр сцепного шара, мм 50
- Вертикальная нагрузка на сцепной шар, не более, кг 75
- Полная масса буксируемого прицепа не более, кг: 1500*
- Масса ТСУ, кг 18,4±0,5

1.2. Требования к установке

- Запрещено устанавливать изделие на машины иных марок.
- Запрещена установка в не предусмотренные Инструкцией места.
- Запрещена самостоятельная доработка изделия.

2. Установка ТСУ на автомобиль

Монтаж ТСУ должен проводиться только в сертифицированных сервисных центрах. Перед началом установки внимательно изучите прилагаемую инструкцию. Пройтись метчиком по всем резьбовым соединениям, чтобы очистить, выровнять и восстановить резьбу перед сборкой. Все болтовые соединения затянуть согласно РД 37.001-131-89.

- 2.1. Установить автомобиль на подъемник, эстакаду или смотровую яму, приняв все необходимые меры обеспечения безопасности выполняемых работ.
- 2.2. Демонтируйте задний бампер.
- 2.3. Снимите глушитель с подушек крепления.
- 2.4. Проверьте наличие закладных гаек в первом технологическом отверстии лонжерона, если их нет установите закладные гайки (поз.6).
- 2.5. Закрепите левый (поз.3) и правый (поз.4) кронштейн для штанного отверстия:
 - болтами M12x1.25x35 (поз.10), шайбой Ø12 (поз.13) и гровером Ø12 (поз.11).
 для закладной:
 - болтами M12x35(поз.9), шайбой Ø12 (поз.13) и гровером Ø12 (поз.11).
- 2.6. Установите поперечную балку (поз.2) между кронштейнами и закрепите ее болтами M12x35(поз.9), шайбой Ø12 (поз.13), гровером Ø12 (поз.11) и гайкой M12 (поз.15).
- 2.7. Произведите затяжку всех болтовых соединений.
- 2.8. Установите задний бампер.
- 2.9. Установите глушитель на подушки крепления.
- 2.10. Работы по подключению электрооборудования ТСУ к бортовой сети автомобиля должны проводиться в условиях специализированного сервиса.

3. Правила эксплуатации и технического обслуживания

- 3.1. Техническое обслуживание ТСУ заключается в периодическом осмотре болтовых креплений ТСУ к автомобилю и крепления приборов электрооборудования. Протяжку болтовых соединений проводить при техническом обслуживании автомобиля каждые 1000 км.
- 3.2. Перед сцепкой смазать шар любой консистентной смазкой.
- 3.3. Изготовитель не несет ответственности за безопасность и надежность работы ТСУ при изменении потребителем его конструкции и при нарушении правил его эксплуатации.
- 3.4. Производитель оставляет за собой право вносить конструктивные изменения, не ухудшающие технические характеристики ТСУ.
- 3.5. На неасфальтированном покрытии грузоподъемность сокращается в 2 раза, а скорость не должна превышать 30 км/ч.

*Не более максимальной массы прицепа по данным автопроизводителя